

# *Lecologico*<sup>®</sup>

## **Especial Parquet**



CE

 **Politi**<sup>®</sup>

ITALIANO

- 1) Ruote piroettanti
- 2) Perni aggancio coperchio superiore
- 3) Asole aggancio coperchio superiore
- 4) Perni bloccaggio serbatoio
- 5) Serbatoio acqua "EcoActive - Filter"
- 6) Maniglia serbatoio acqua
- 7) Coperchio superiore
- 8) Tasto apertura coperchio superiore
- 9) Innesco bocchettone
- 10) Maniglia di trasporto
- 11) Tasto ON/OFF
- 12) Tasto + aumento velocità
- 13) Indicatori luminosi potenza aspirante
- 14) Tasto - diminuzione velocità
- 15) Tasto avvolgicavo
- 16) Sede per porta accessori
- 17) Griglia filtro uscita aria
- 18) Leve apertura griglia uscita aria
- 18a) Perni aggancio griglia uscita aria
- 18b) Asole aggancio griglia uscita aria
- 19) Filtro Hepa
- 19a) Filtro spugna posteriore
- 20) Assieme filtro ad acqua "EcoActive - Filter"
- 21) Coperchio gabbia filtro

- 22) Filtri spugna quadrati
- 23) Filtro spugna sagomato
- 24) Corpo filtro con retina microforata
- 25) Anello bloccaggio tubo a gomito
- 26) Tubo a gomito
- 27) Spina cavo alimentazione

ACCESSORI

- A) Tubo telescopico
- A1) Pulsante molla tubo telescopico
- B) Spazzola Universale
- B1) Selettore spazzola
- C) Impugnatura tubo flessibile
- D) Tubo flessibile
- E) Bocchettone
- F) Bocchetta multiuso
- G) Lancia pulizia angoli
- H) Spazzola a pennello
- I) Porta accessori
- J) Caraffa riempimento serbatoio
- L) Turbo Spazzola (opzionale)
- M) Spazzola Joker
- N) Accessorio parquet
- 5-A) Spazzola per pulizia serbatoio acqua

La POLTI S.p.A. si riserva la facoltà di introdurre le modifiche tecniche e costruttive che riterrà necessarie, senza obblighi di preavviso

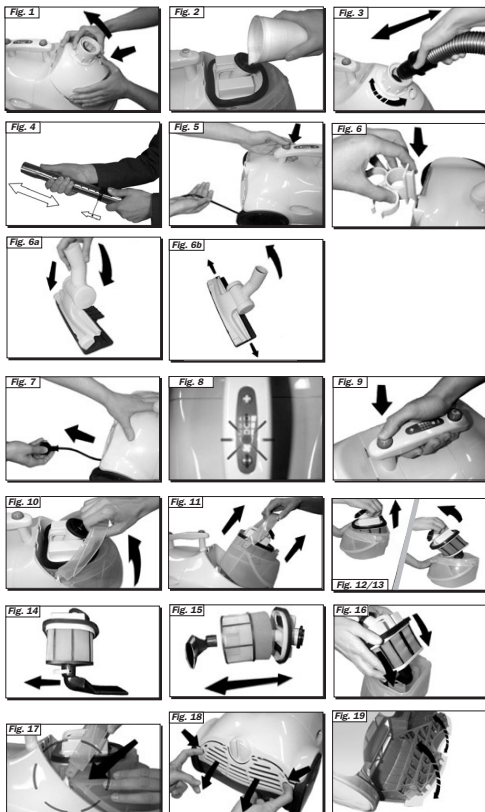
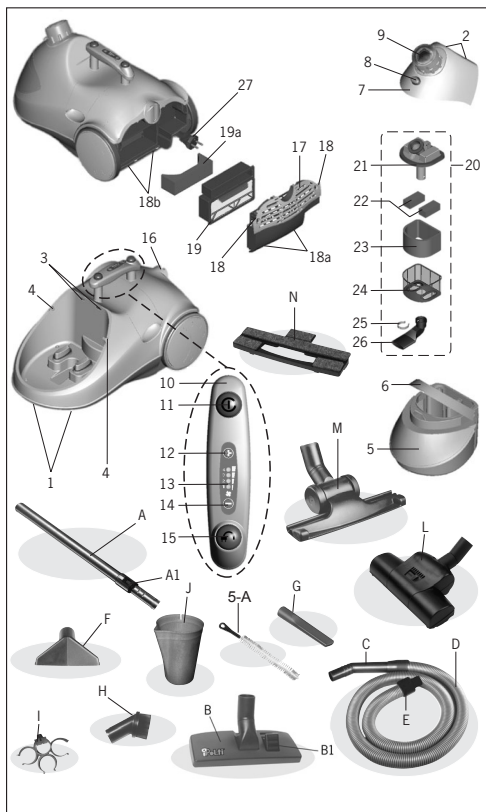

**USO CORRETTO DEL PRODOTTO**

Questo apparecchio è destinato all'uso come aspiratore di solidi secondo le descrizioni ed istruzioni riportate in questo manuale. Si prega di leggere attentamente queste istruzioni e di conservarle, Le potrebbero essere utili.

**PREPARAZIONE ALL'USO**

- Premere il tasto apertura coperchio superiore (8) posto sul coperchio superiore (7).
- Sollevare il coperchio superiore ruotandolo verso l'alto come indicato in figura 1.
- Riempire il serbatoio acqua "EcoActive - Filter" (5) utilizzando l'apposita caraffa riempimento serbatoio (J) rispettando con cura l'esatta quantità di acqua indicata sulla stessa. (fig. 2) (400 ml). **Per il corretto funzionamento è importante che la quantità d'acqua sia esattamente quella prevista dalla capacità della caraffa, né inferiore né superiore.**
- Riposizionare il coperchio superiore (7) facendo combaciare le due leve (2) presenti sul coperchio (7) con le asole (3) sull'apparecchio, ripremendo il tasto (8).
- Inserire il bocchettone (E) nell'innesto bocchettone (9) ruotandolo in senso orario fino all'aggancio (fig. 3).

**USO DEL TUBO TELESCOPICO (A)**

Il tubo è lungo circa 500mm chiuso e circa 1000mm alla massima estensione. Per aumentare o diminuire la sua lunghezza, spostare il fermo tubo telescopico (A1) come indicato in fig. 4.

**AVVOLGICAVO AUTOMATICO**

Prima di riporre l'aspirapolvere, riavvolgere il cavo alimentazione premendo il tasto avvolgicavo (15) come indicato in figura 5, avendo l'accortezza di accompagnarlo durante l'operazione. Il tasto avvolgicavo (15) può essere premuto con un piede in modo da non doversi chinare.

**USO DEL PORTA ACCESSORI (I)**

Il porta accessori (I) permette di fissare gli accessori sul corpo dell'apparecchio o sull'impugnatura. Installazione sull'impugnatura. Inserire uno degli anelli del porta accessori sull'impugnatura. Inserire negli anelli gli accessori che si vogliono tenere a portata di mano. Rimessaggio nella sede porta accessori sul corpo dell'apparecchio. Fare scivolare la scanalatura del porta accessori nella guida del porta accessori posta sul retro dell'apparecchio come in figura 6, procedendo a fissare gli accessori come sopra descritto.

**USO DELLA SPAZZOLA UNIVERSALE (B)**

Inserire la spazzola. Spostando il selettore (B1) posto sulla spazzola facendo pressione con un piede si può cambiare la superficie aspirante senza doversi chinare. La posizione con le setole fuori è indicata per tutti i pavimenti. La posizione senza setole è indicata per i tappeti e le moquette.

**SPAZZOLA JOKER (M)**

Con la spazzola Joker si possono aspirare tutti i tipi di sporco solido o liquido ed è adatta a tutti i tipi di superficie.

**ACCESSORIO PARQUET (N)**

Questo accessorio è da utilizzare esclusivamente con la spazzola Joker. Posizionare la spazzola joker sull'accessorio parquet come illustrato in figura 6a. Applicare la spazzola all'accessorio seguendo l'indicazione della freccia in modo da farli combaciare ed

agganciarli. Per sganciare l'accessorio parquet dalla spazzola Joker, tirare verso l'esterno le due leve presenti sui lati del telaio e sollevare la spazzola (fig. 6b).

**FUNZIONAMENTO**

- Svolgere il cavo alimentazione fino ad estrarlo completamente dal suo alloggiamento tirando la spina (27) verso di Voi. (fig. 7).
- Inserire la spina in una presa di corrente idonea.
- Inizierà a lampeggiare la posizione 1 degli indicatori luminosi (13) posti sulla maniglia. In questo momento il Vostro apparecchio è in posizione di pausa. (fig. 8).
- Premere il tasto ON/OFF (11) (fig. 9), LECOLOGICO inizierà a funzionare alla minima velocità, il primo stadio degli indicatori luminosi da lampeggiante diventerà fisso. Il tasto ON/OFF (11) può essere premuto con un piede in modo da non doversi chinare.
- I livelli di potenza sono quattro. Consigliamo l'uso del minimo per le tende, del medio basso per divani, poltrone e cuscini, medio alto per tappeti e alto per pavimenti e superfici dure (ceramica, marmo ecc.).
- Per aumentare la velocità premere il tasto + (12), ogni pressione fatta sul tasto + (12) farà aumentare di un livello la potenza del motore.
- L'aumento di ogni livello è accompagnato dalla accensione di uno stadio degli indicatori luminosi.
- Premendo il tasto - (14) la macchina farà l'inverso, ad ogni pressione diminuirà la potenza del motore e si spegnerà uno stadio.
- Per riportare la macchina in posizione di pausa premere il tasto ON/OFF (11), il primo stadio degli indicatori luminosi (13) riprenderà a lampeggiare.
- Per riprendere ad aspirare, premere nuovamente il tasto ON/OFF (11).

**BIOECOLOGICO**

Per igienizzare durante l'aspirazione esiste Bioecologico, un antibatterico profumato con sostanze anti-allergeniche a base naturale. Aggiunto regolarmente all'acqua con cui viene riempito il contenitore acqua (5) del L'ecologico, impedisce la proliferazione di batteri e micro-organismi e inibisce l'azione degli allergeni. Oltre a garantire una azione igienizzante, Bioecologico elimina gli odori dovuti alla presenza di polvere nell'acqua, lasciando nell'ambiente un gradevole profumo di pulito.

**Utilizzo:** aggiungere 5 ml normalmente ad ogni riempimento del filtro ad acqua.

Bioecologico è in vendita presso i negozi di elettrodomestici o presso i nostri centri di Assistenza Tecnica autorizzati. E anche possibile riceverlo a casa ordinandolo al numero verde.

**SVUOTAMENTO E PULIZIA DEL SERBATOIO**

- Spegner l'apparecchio agendo sul tasto ON/OFF (11). Scollegare il cavo alimentazione dalla rete elettrica.
- Scollegare il bocchettone dall'innesto bocchettone ruotando in senso opposto a quello indicato nel paragrafo "Preparazione all'uso" (fig.3).
- Premere il tasto apertura coperchio superiore (8) posto sul coperchio superiore (7).
- Sollevare il coperchio (7) ruotandolo verso l'alto come indicato in figura 1.
- Sollevare la maniglia del serbatoio (6) portandola all'altezza del foro del bocchettone come indicato in figura 10.
- Asportare il serbatoio (5) tirandolo verso l'esterno dell'apparecchio (fig. 11).
- Tirare verso l'alto la gabbia filtro ad acqua (20) e successivamente ruotarla verso l'esterno. (fig. 12-13)
- Svuotare il serbatoio acqua (5) e sciacquarlo.

- Sganciare l'anello bloccaggio tubo a gomito (25) tirandolo verso l'esterno (fig. 14).
- Tirare il tubo a gomito (26) dal corpo filtro con retina microforata (24) fino a sfilarlo. (fig. 15)
- Dividere tutti i componenti come riportato in legenda e successivamente sciacquarli sotto acqua corrente. (Se il filtro spugna si presenta deteriorato procedere alla sostituzione rivolgendosi ad un centro autorizzato Polti).
- Prima di riposizionare i filtri spugna (22 - 23) strizzarli utilizzando un panno in modo da asciugarli perfettamente.
- Ricomporre l'assieme filtro ad acqua (20) ripetendo le operazioni in maniera inversa.

**NOTA:** prima di ricomporre il filtro ad acqua, assicurarsi che tutte le parti siano state asciugate in maniera corretta.

- Riposizionare l'assieme filtro (20) nel serbatoio (5) in modo da inserire il tubo a gomito (26) fra le due sporgenze del serbatoio (fig. 16).
- Accompagnare la maniglia del serbatoio (6) fino a fare incastrare i due alloggiamenti presenti sulla maniglia con i due perni (4) sull'apparecchio (fig. 17).
- Prima di riporre l'apparecchio o di utilizzarlo ancora, effettuare un ciclo di asciugatura come riportato nel capitolo "Ciclo di asciugatura"

### CICLO DI ASCIUGATURA

**Attenzione:** effettuare il ciclo di asciugatura con il serbatoio vuoto.

Il ciclo di asciugatura elimina eventuali particelle d'acqua presenti nei filtri e nei condotti di aspirazione del serbatoio (5). Questo procedimento serve ad evitare eventuali interventi del sensore di umidità il cui intervento arresta il funzionamento dell'apparecchio. Il sensore di umidità agisce in salvaguardia del filtro Hepa facendo in modo che non arrivi alcuna particella di umidità che ne possa danneggiare la funzionalità.

- Spostare contemporaneamente le due leve apertura filtro uscita aria (18) spingendole verso l'interno (fig.18) in modo da permettere che la griglia filtro uscita aria (17) si possa sganciare.
- Estrarre il filtro Hepa (19) come spiegato nel capitolo "Sostituzione e pulizia del filtro hepa".
- Estrarre il filtro spugna posteriore (19a).
- Collegare la spina (27) ad una presa di corrente idonea.
- Inizierà a lampeggiare il primo stadio dell'indicatore luminoso (13) posto sulla maniglia.
- Per poter ripristinare l'apparecchio tenere premuto il tasto ON/OFF (11) fino a che la macchina raggiungerà la massima velocità.
- L'apparecchio continuerà a funzionare fino a che il sensore di umidità rileverà presenza di acqua nel circuito.
- Una volta che il sensore non rileverà più acqua nei circuiti dell'apparecchio, automaticamente si porterà in posizione di pausa e l'indicatore luminoso (13) inizierà a lampeggiare.
- Riposizionare il filtro Hepa (19) e la griglia uscita aria (17) effettuando le operazioni inverse a come precedentemente operato.
- Nel caso in cui si volesse utilizzare ancora l'apparecchio procedere con il riempimento del serbatoio (5) come indicato nel paragrafo "Preparazione" oppure riporre apparecchio con il serbatoio acqua (5) vuoto.

#### Intervento del sensore umidità

- Nel caso in cui il sensore rivelasse dell'umidità durante il funzionamento la macchina si fermerà e le 4 spie presenti sull'indicatore luminoso (13) inizieranno a lampeggiare simultaneamente.
- Per poter ripristinare l'apparecchio tenere premuto il tasto ON/OFF (11) fino a che la macchina raggiungerà la massima velocità.
- L'apparecchio continuerà a funzionare fino a che il sensore di

- umidità rileverà presenza di acqua nel circuito.
- Una volta che il sensore non rileverà più acqua nei circuiti dell'apparecchio, automaticamente si porterà in posizione di pausa e l'indicatore luminoso (13) inizierà a lampeggiare.
- Rimontare il filtro Hepa (19) e la griglia filtro uscita aria (17) ripetendo le operazioni in maniera inversa a come precedentemente operato inserendo prima i due perni 18a nelle apposite asole 18b (fig. 19).

**Attenzione:** effettuare il ciclo di asciugatura con il serbatoio vuoto.

### MANUTENZIONE GENERALE

Prima di qualsiasi tipo di manutenzione accertarsi che il cavo di alimentazione non sia collegato alla rete elettrica.

**Pulizia della gabbia filtro (20) e filtri spugna (22 - 23)**  
Raccomandiamo di effettuare la pulizia dopo ogni utilizzo.

- Spegnerne l'apparecchio agendo sul tasto ON/OFF (11). Scollegare il cavo alimentazione dalla rete elettrica.
  - Premere il tasto apertura coperchio superiore (8) posto sul coperchio superiore (7).
  - Sollevare il coperchio (7) ruotandolo verso l'alto come indicato in figura 1.
  - Sollevare la maniglia serbatoio (6) portandola all'altezza del foro del bocchettone come indicato in figura 10.
  - Asportare il serbatoio (5) tirandolo verso l'esterno dell'apparecchio. (fig. 11)
  - Tirare verso l'alto la gabbia filtro ad acqua (20) e successivamente ruotarla verso l'esterno. (fig. 12 - 13)
  - Svuotare il serbatoio acqua (5) e sciacquarlo.
  - Sganciare l'anello bloccaggio tubo a gomito (25) tirandolo verso l'esterno (fig. 14).
  - Tirare il tubo a gomito (26) dal corpo filtro con retina microforata (24) fino a sfilarlo (fig. 15).
  - Dividere tutti i componenti come riportato in legenda e successivamente sciacquarli sotto acqua corrente. (Se il filtro spugna si presenta deteriorato procedere alla sostituzione rivolgendosi ad un centro autorizzato Polti)
  - Prima di riposizionare i filtri spugna (22 - 23) strizzarli utilizzando un panno in modo da asciugarli perfettamente.
  - Ricomporre l'assieme filtro ad acqua (20) ripetendo le operazioni in maniera inversa
- NOTA:** prima di ricomporre il filtro ad acqua assicurarsi che tutte le parti siano state asciugate in maniera corretta.
- Riposizionare l'assieme filtro (20) nel serbatoio (5) in modo da inserire il tubo a gomito (26) fra le due sporgenze del serbatoio (fig. 16).

#### Sostituzione e pulizia del filtro Hepa

- Spostare contemporaneamente le due leve apertura filtro uscita aria (18) tirandole verso l'interno in modo da permettere che la griglia filtro uscita aria (17) si possa sganciare. (fig. 18)
- Estrarre il filtro Hepa (19) dalla sua sede batterlo e se necessario sostituirlo con un ricambio originale Polti.
- Rimontare il filtro Hepa (19) e la griglia filtro uscita aria (17) ripetendo le operazioni in maniera inversa a come precedentemente operato inserendo prima i due perni 18a nelle apposite asole 18b (fig. 19).

**NOTA:** la durata del filtro è di circa 100 ore (6 mesi circa) per un uso normale in ambienti domestici. Nel caso di un sensibile calo di aspirazione, provvedere alla sostituzione del filtro anche prima del tempo.

**RICERCA GUASTI**

Inconveniente	Causa	Rimedio
L'aspirazione si spegne durante l'utilizzo e le 4 spie lampeggiano alternativamente	Tubo aspirazione o tubo a gomito otturati  La potenza di aspirazione è troppo alta per il tipo di superficie	Eliminare gli impedimenti dei tubi  Tenere premuto l'interruttore ON/OFF finché le 4 spie da lampeggianti torneranno a luce fissa riportando la potenza dell'aspiratore alla velocità precedentemente impostata
L'aspirazione si spegne durante l'utilizzo e le 4 spie lampeggiano simultaneamente	Intervento sensore umidità perché filtri e condutture non sufficientemente asciutti  Intervento sensore di umidità perché troppa acqua nel serbatoio  Intervento sensore umidità per casuale movimento anomalo dell'apparecchio durante l'uso	Comportarsi come descritto nel paragrafo "Ciclo di asciugatura"  Svuotare il serbatoio e comportarsi come descritto nel capitolo "Ciclo di asciugatura". Riempire nuovamente il serbatoio utilizzando l'apposita caraffa.  Svuotare il serbatoio e procedere come descritto nel paragrafo "Ciclo di asciugatura"
Il ciclo di asciugatura dura più di 3 minuti	Non correttamente funzionante sensore di umidità	Rivolgersi al centro assistenza autorizzato Polti

**AVVERTENZE**

**Attenzione! Non usare l'apparecchio senza aver letto le istruzioni per l'uso.**

- Non riporre mai l'apparecchio col serbatoio pieno d'acqua.
- Non riporre mai l'apparecchio in verticale.
- Quando l'apparecchio è sprovvisto del serbatoio acqua (5) fare attenzione che liquidi ed oggetti solidi non vadano all'interno.
- In caso di guasto o mal funzionamento, non tentare mai di smontare l'apparecchio ma rivolgersi al Centro di Assistenza Autorizzato più vicino.
- L'impianto elettrico cui è collegato l'apparecchio dovrà essere realizzato in conformità alle leggi vigenti.
- L'apparecchio non deve essere utilizzato da bambini o da personale non addestrato all'uso.
- Per non compromettere la sicurezza dell'apparecchio, utilizzare solo parti di ricambio e accessori originali, approvati dal costruttore.
- Non utilizzare l'apparecchio se il cavo di alimentazione o altre parti importanti dell'apparecchio sono danneggiate.
- Non aspirare acidi e solventi che potrebbero causare seri danni ai materiali dell'apparecchio e soprattutto non aspirare polveri o liquidi esplosivi, che a contatto con le parti interne dell'apparecchio potrebbero causare esplosioni.
- È vietato l'uso dell'apparecchio in ambienti in cui sussiste il pericolo di esplosioni.
- Non aspirare oggetti in fiamme o incandescenti, come tizzoni, cenere, ed altri materiali in fase di combustione.
- Se durante l'aspirazione dovesse esserci una fuoriuscita di liquido o di schiuma spegnere l'apparecchio e rivolgersi ad un Centro di assistenza autorizzato Polti.

**ATTENZIONE**

- L'apparecchio è costruito secondo le norme vigenti per il riciclaggio.
- Si raccomanda di non gettare nei rifiuti domestici i materiali di imballaggio protettivi per il trasporto, ma consegnarli ai relativi centri di raccolta.
- I Filtri sono in vendita presso i centri assistenza tecnica autorizzati e presso i migliori negozi di elettrodomestici.
- Raccomandiamo di usare solo ricambi originali.
- **La Polti S.p.A. declina tutte le responsabilità in caso di incidenti derivanti da un utilizzo del LECOLOGICO non conforme alle presenti istruzioni d'uso.**



Numero Verde  
**800-012363**

Chiamando questo numero verde al solo costo di uno scatto, potrà ordinare i filtri di ricambio e riceverli direttamente a casa sua tramite il servizio postale.

Numero Verde  
**800-824148**

Chiamando questo numero i nostri incaricati saranno a disposizione per rispondere alle Sue domande e fornirLe tutte le indicazioni utili per sfruttare al meglio le qualità dei prodotti POLTI.